



Plattenschieber  
Geier International GmbH  
[www.geierarmaturen.de](http://www.geierarmaturen.de)

TYP  
**WK14.2**



## TECHNISCHE MERKMALE

Nennweite:	DN 50 - DN 600
Baulänge:	EN 558-1 Grundreihe 20 (K1 Baulänge)
Flanschanschlussmaß:	PN 10, PN 16
Anwendungsgebiete:	Industrie
Temperaturbereich:	-25°C bis +120°C
Zul. Betriebsdruck:	DN 50 - DN 300 10 bar DN 350 - DN 400 8 bar DN 500 - DN 600 6 bar

## ALLGEMEINE HINWEISE

- Einsetzbar als Regel- und Absperrarmatur
- Isolierbauhöhe gemäß Anlagenverordnung
- Einbaulage beliebig
- Wartungsfrei
- Demontierbar, sortenreines Recycling gegeben
- Für Farben und Lacke ist eine silikonfreie Ausführung lieferbar

### Vorteile:

- Der Aufbau ist aus Edelstahl
- Optische Stellungsanzeige am Schieber
- Schmiernippel zur permanenten Schmierung
- Beschichtung von Gehäuse ist gemäß RAL Gütezeichen
- Schwerer Korrosionsschutz
- Schieberplatte ist hochglanzpoliert
- Integrierter umliegender PTFE Schaber
- U-Bügeldichtung auf Stahlkern vulkanisiert & zusätzlich 4-fach gelagert





# WERKSTOFFE

- Gehäuse: Lagerplatte und Druckstück aus Gusseisen EN-JL 1040(GGG 40)
- Schieberplatte: Edelstahl 1.4301
- U-Bügeldichtung und Querdichtung (NBR)
- Aufbauträger - Blechkonstruktion: Edelstahl 1.4301
- Verbindungsteile: edelstahl A2 (DIN EN ISO 3506)
- Spindel: Edelstahl 1.4021
- Spindelmutter: Messing

## Einsatzbereiche:

- Abwasseranlagen
- Schachteinbau
- Anlagen Installation

## Variationen:

- Schieberplatte: 1.4571
- Spindel: 1.4057

In der Standardvariante wie beschrieben. In gekapselter und überflutbarer Ausführung erhältlich.

# VERWENDUNGSBEREICH

DN	PN	Zulässiger Betriebsüberdruck [bar]	Zulässige Betriebstemperatur für neutrale Flüssigkeiten [°C]
50...300	10	10	50
250...400	8	8	50
500...600	6	6	50

# DRUCKPRÜFUNG NACH EN 12266

Prüfdruck im Gehäuse mit Wasser [bar]	Prüfdruck im Abschluss mit Wasser [bar]
15	10
12	8
9	6

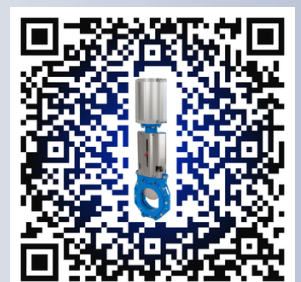



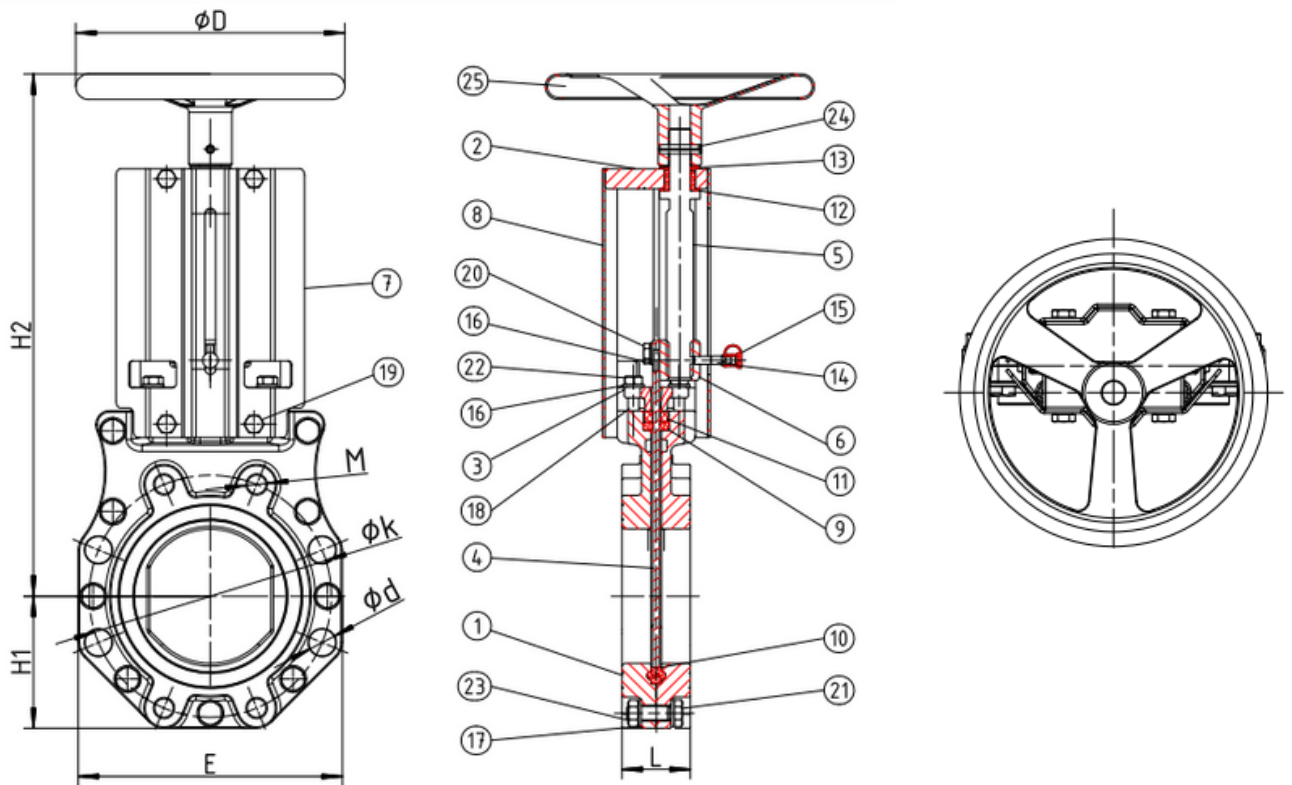

Pos. / Item	Bezeichnung / Material	Werkstoff / Material
1	Gehäuse / Body	GGG40 / 1.4408
2	Traverse / Support	GGG40 / 1.4408
3	Stopfbuchsbrille / Gland	GGG40 / 1.4408
4	Schieberplatte / Plate	1.4301/1.4571
5	Spindel / Stem	1.4301/1.4571
6	Spindelmutter / Stem nut	Alubronze
7	Aufbaublech / Side plate	Edelstahl A2
8	Aufbaublech / Side plate	Edelstahl A2
9	Querdichtung / Gasket	NBR/EPDM/VITON
10	Durchgangsdichtung / Body Gasket	NBR/EPDM/VITON
11	Druckplatte/Abstreifer / Pressure plate	POM
12	Lagerbuchse / Bushing	POM
13	Gleiflager / Washer	POM
14	Schmiernippel / Oiler	Stahl verzinkt / Steel zined
15	Schmiernippelkappe / Oiler cap	PE
16	Unterlegscheibe / Washer	Edelstahl A2
17	Unterlegscheibe / Washer	Edelstahl A2
18	Stiftschrauben / Socket screw	Edelstahl A2
19	Sechskantschrauben / Hexagonal Bolt	Edelstahl A2
20	Sechskantschraube / Hexagonal Bolt	Edelstahl A2
21	Sechskantschraube / Hexagonal Bolt	Edelstahl A2
22	Sechskantmutter / Nut	Edelstahl A2
23	Sechskantmutter / Nut	Edelstahl A2
24	Spannstift / Pin	Edelstahl A2
25	Handrad / Hand wheel	Stahl

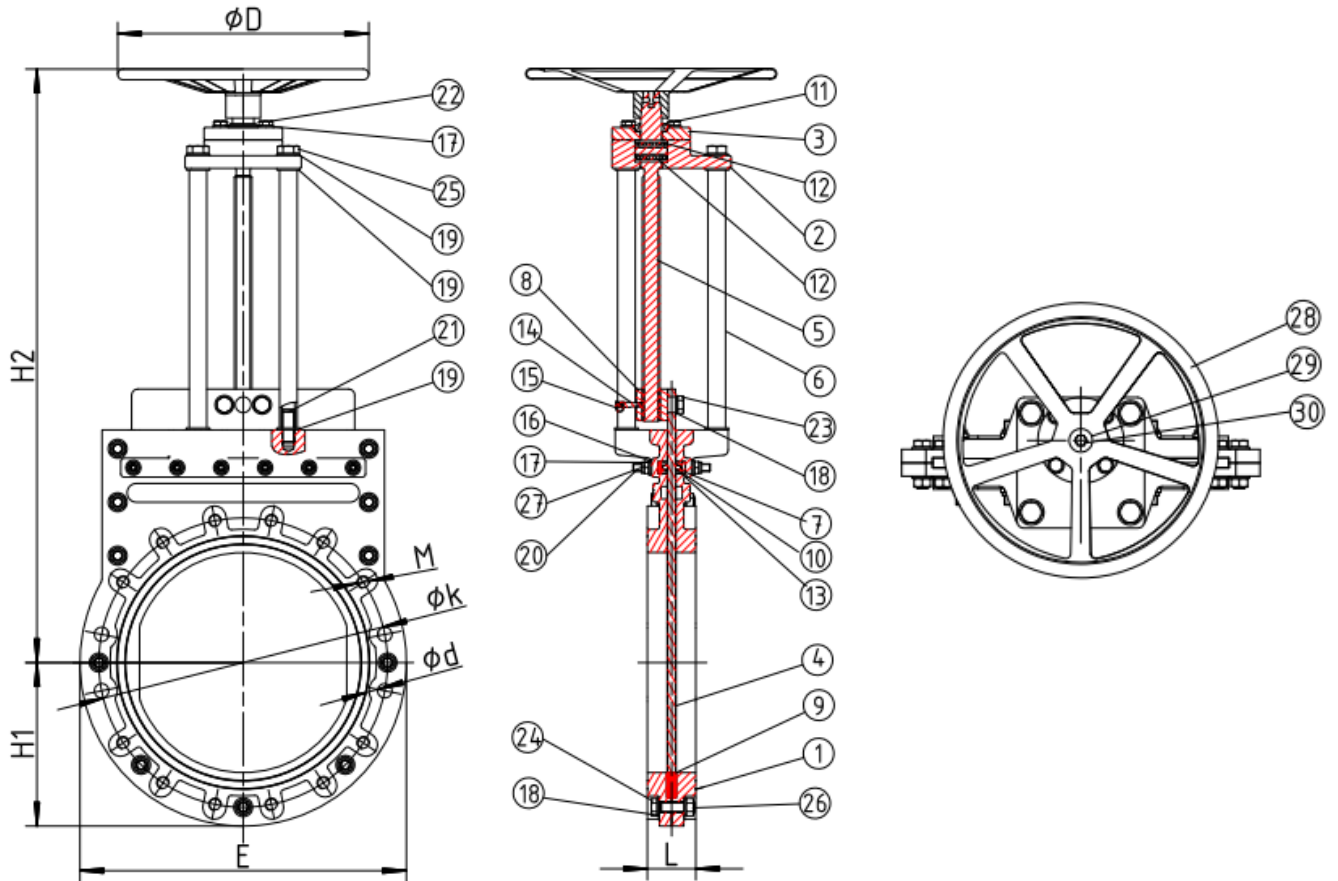

Pos. / Item	Bezeichnung / Material	Werkstoff / Material
1	Gehäuse / Body	GGG40 / 1.4408
2	Traverse / Support	GGG40 / 1.4408
3	Deckel / Cover	GGG40 / 1.4408
4	Schieberplatte / Plate	1.4301/1.4571
5	Spindel / Stem	1.4057/1.4571
6	Aufbausäulen / Rod	1.4301/1.4571
7	Druckplatte / Pressure plate	1.4301/1.4571
8	Spindelmutter / Stem nut	Alubronze
9	Durchgangsdichtung / Body Gasket	NBR/EPDM/VITON
10	Querichtung / Gasket	NBR/EPDM/VITON
11	Abstreifer / Scraper	NBR/EPDM/VITON
12	Axiallager / Axial bearing	Stahl
13	Abstreifer / Packing	PTFE
14	Schmiernippel / Oiler	Stahl verzinkt / Steel zined
15	Schmiernippelkappe / Oiler cap	PE
16	Unterlegscheibe / Washer	Edelstahl A2
17	Unterlegscheibe / Washer	Edelstahl A2
18	Unterlegscheibe / Washer	Edelstahl A2
19	Unterlegscheibe / Washer	Edelstahl A2
20	Sechskantschraube / Hexagonal Bolt	Edelstahl A2
21	Sechskantschraube / Hexagonal Bolt	Edelstahl A2
22	Sechskantmutter / Nut	Edelstahl A2
23	Sechskantmutter / Nut	Edelstahl A2
24	Sechskantmutter / Nut	Edelstahl A2
25	Sechskantmutter / Nut	Edelstahl A2
26	Stiftschrauben / Nut	Edelstahl A2
27	Stiftschrauben / Nut	Edelstahl A2
28	Handrad / Hand wheel	Stahl
29	Unterlegscheibe / Washer	Edelstahl A2
30	Sechskantmutter / Nut	Edelstahl A2

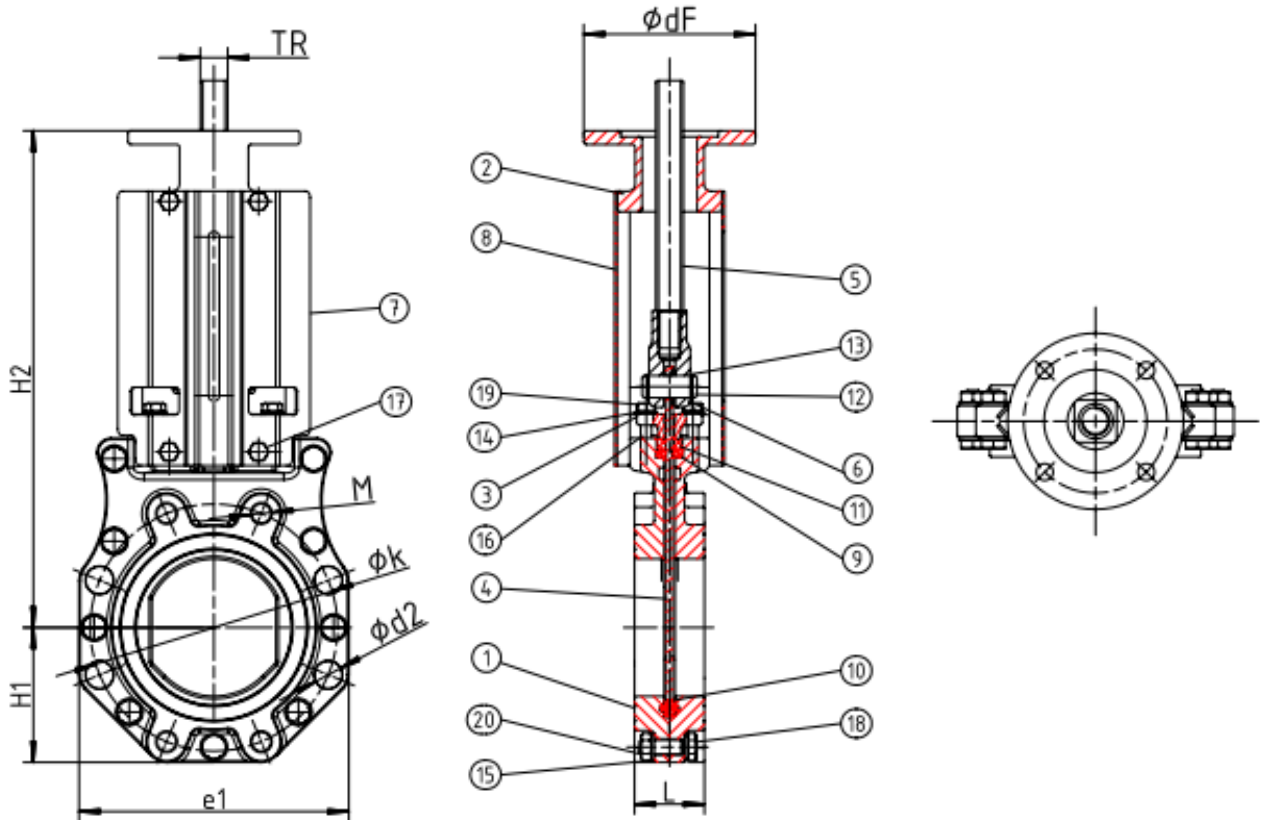

Pos. / Item	Bezeichnung / Material	Werkstoff / Material
1	Gehäuse / Body	GGG40 / 1.4408
2	Traverse / Support	GGG40 / 1.4408
3	Stopfbuchsbrille / Gland	GGG40 / 1.4408
4	Schieberplatte / Plate	1.4301/1.4571
5	Spindel / Stem	1.4057/1.4571
6	Gabelkopf / fork lift	1.4301/1.4571
7	Aufbaublech / Side plate	Edelstahl A2
8	Aufbaublech / Side plate	Edelstahl A2
9	Querdichtung / Gasket	NBR/EPDM/VITON
10	Durchgangsdichtung Body Gasket	NBR/EPDM/VITON
11	Druckplatte/Abstreifer / Pressure plate	POM
12	Bolzen / Pin	Edelstahl A2
13	Sprengring / Closing ring	Stahl
14	Unterlegscheibe / Washer	Edelstahl A2
15	Unterlegscheibe / Washer	Edelstahl A2
16	Stiftschraube / Socket srew	Edelstahl A2
17	Sechskantschraube / Hexagonal Bolt	Edelstahl A2
18	Sechskantschraube / Hexagonal Bolt	Edelstahl A2
19	Sechskantmutter / Nut	Edelstahl A2
20	Sechskantmutter / Nut	Edelstahl A2

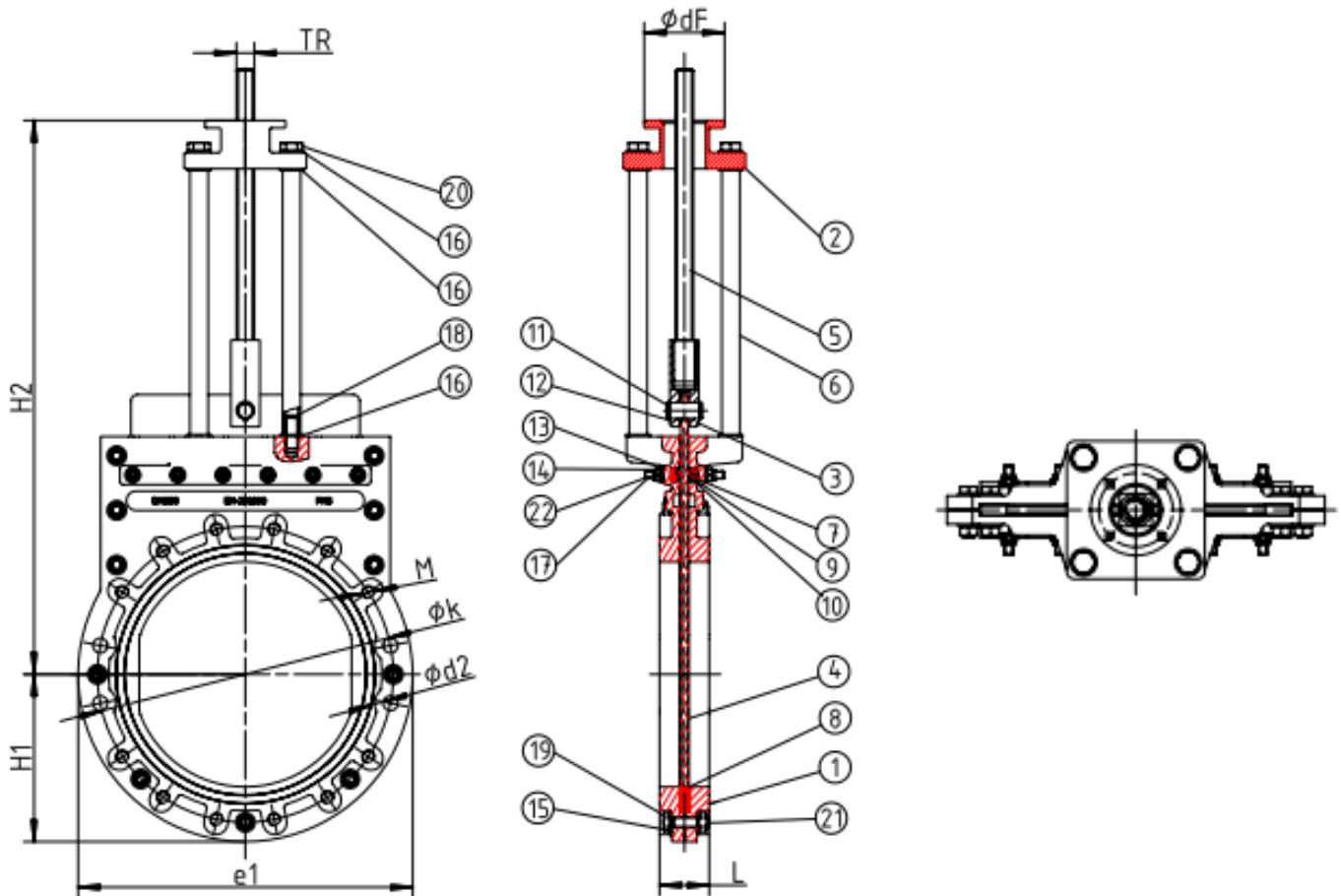

Pos. / Item	Bezeichnung / Material	Werkstoff / Material
1	Gehäuse / Body	GGG40 / 1.4408
2	Traverse / Support	GGG40 / 1.4408
3	Gabelkopf / Fork lift	1.4301/1.4571
4	Schieberplatte / Plate	1.4301/1.4571
5	Spindel / Stem	1.4057/1.4571
6	Aufbausäulen / Rod	1.4301/1.4571
7	Aufbaublech / Side plate	1.4301/1.4571
8	Durchgangsdichtung	NBR/EPDM/VITON
9	Querdichtung / Gasket	NBR/EPDM/VITON
10	Abstreifer / Packing	PTFE
11	Bolzen / Pin	Edelstahl A2
12	Sprengring / Closing ring	Stahl
13	Unterlegscheibe / Washer	Edelstahl A2
14	Unterlegscheibe / Washer	Edelstahl A2
15	Unterlegscheibe / Washer	Edelstahl A2
16	Unterlegscheibe / Washer	Edelstahl A2
17	Stiftschraube / Socket screw	Edelstahl A2
18	Stiftschraube / Socket screw	Edelstahl A2
19	Sechskantmutter / Nut	Edelstahl A2
20	Sechskantmutter / Nut	Edelstahl A2
21	Sechskantmutter / Nut	Edelstahl A2
22	Sechskantmutter / Nut	Edelstahl A2



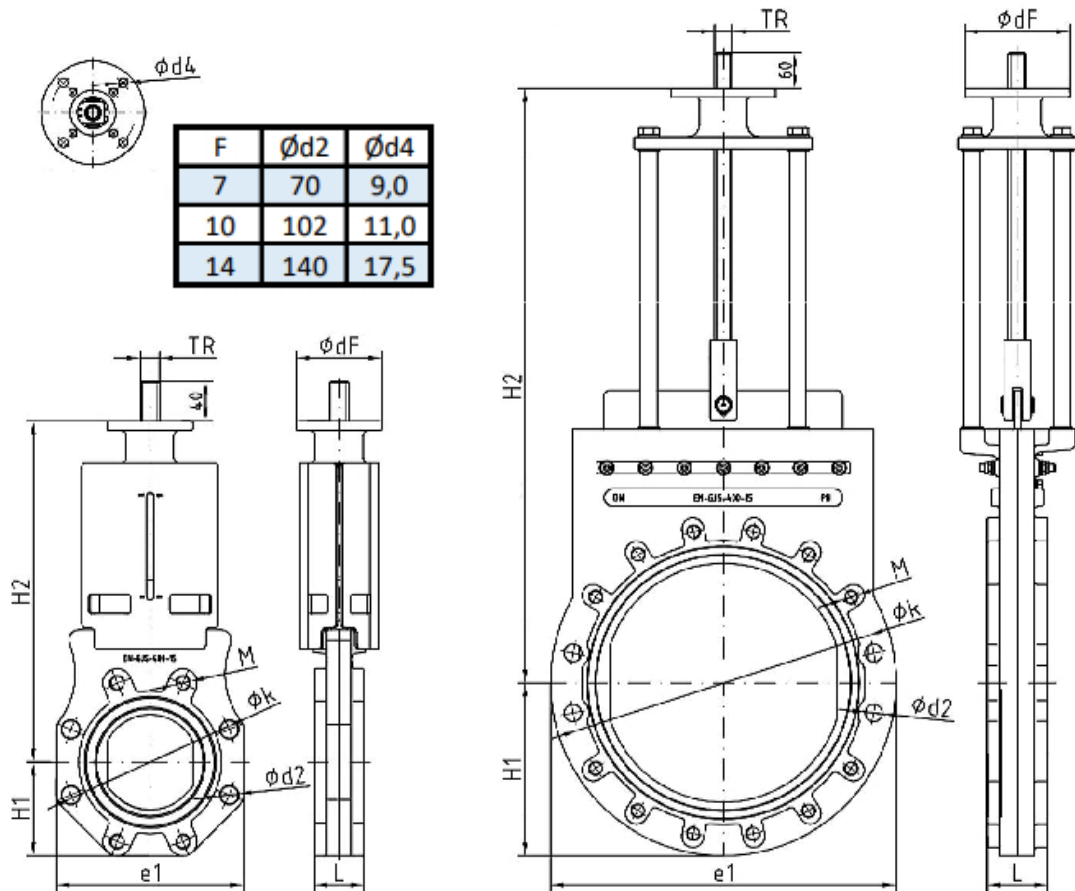

DN	PN	L	$\phi k$	M(Tiefe)	$\phi d4$	e1	H1	H2	TR	F
50	10	43	125	4xM16(13 mm)	-	140	70	280	Tr18x4 LH	F07 & F10
65	10	46	145	4xM16(13 mm)	-	160	80	310		
80	10	46	160	4xM16(12 mm)	4x $\phi 19$	180	90	330	Tr20x4 LH	F07 & F10
100	10	52	180	4xM16(12 mm)	4x $\phi 19$	200	100	365		
125	10	56	210	4xM16(13 mm)	4x $\phi 19$	230	115	410	Tr24x5 LH	F10
150	10	56	240	4xM20(12 mm)	4x $\phi 23$	260	130	475		
200	10	60	295	4xM20(15 mm)	4x $\phi 23$	320	160	580	Tr26x5 LH	F10
250	10	68	350	4xM20(16 mm)	4x $\phi 23$	390	200	670		
300	10	78	400	4xM20(16 mm)	4x $\phi 23$	435	225	760	Tr28x5 LH	F10
350	8	78	460	4xM20(20 mm)	4x $\phi 23$	520	260	885		
400	8	102	515	4xM24(25 mm)	4x $\phi 29$	580	290	1005	Tr30x6 LH	F10 & F14
500	6	127	620	4xM24(25 mm)	4x $\phi 29$	715	360	1200		
600	6	154	725	4xM27(30 mm)	4x $\phi 32$	780	390	1395	Tr32x6 LH	



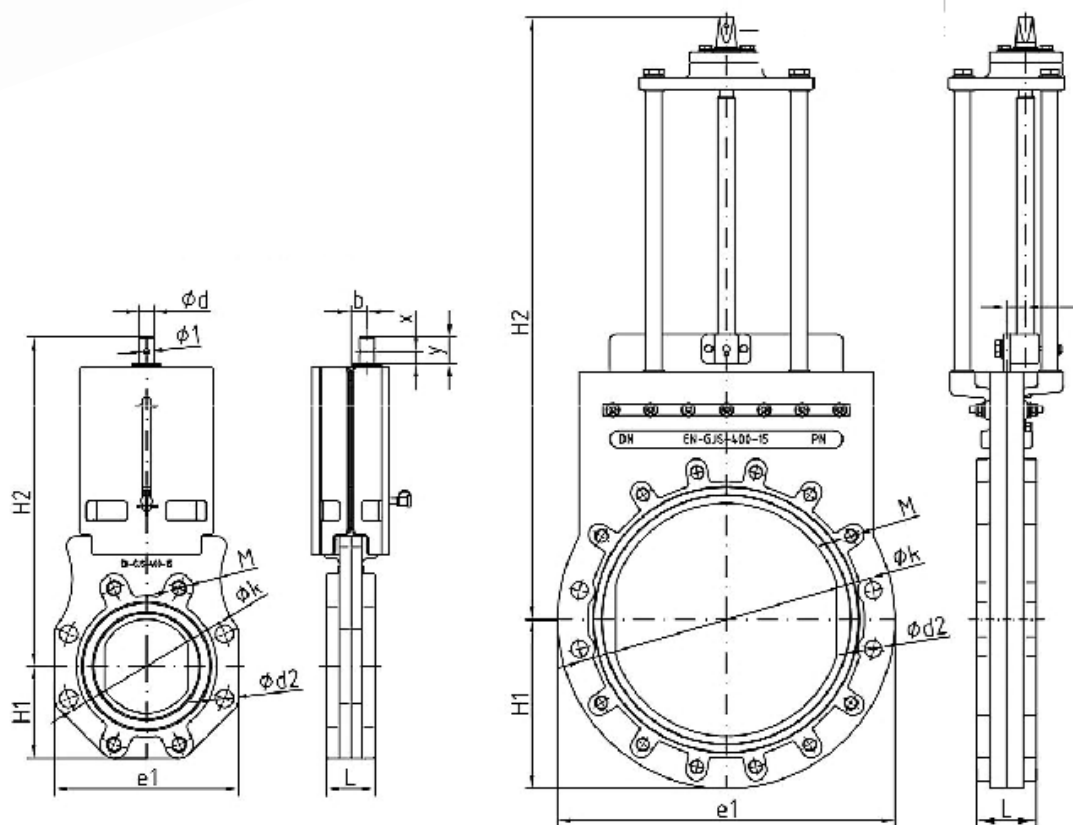

DN	PN	L	Øk	M(Tiefe)	Ød2	e1	H1	H2	b	Ød	x	y
50	10	43	125	4xM16(13 mm)	-	140	70	268	14,5	Ø16	13,0	28,0
65	10	46	145	4xM16(13 mm)	-	160	80	295	14,5	Ø16	13,0	28,0
80	10	46	160	4xM16(12 mm)	4xØ19	180	90	320	17,0	Ø16	13,0	28,0
100	10	52	180	4xM16(12 mm)	4xØ19	200	100	350	17,5	Ø16	13,0	28,0
125	10	56	210	4xM16(13 mm)	4xØ19	230	115	400	17,5	Ø16	12,0	28,0
150	10	56	240	4xM20(12 mm)	4xØ23	260	130	465	20,5	Ø20	12,0	35,0
200	10	60	295	4xM20(15 mm)	4xØ23	320	160	565	21,5	Ø20	13,0	36,0
250	10	68	350	8xM20(16 mm)	4xØ23	390	200	650	25,0	Ø20	13,0	36,0
300	10	78	400	8xM20(16 mm)	4xØ23	435	225	760	26,0	Ø25	28,0	52,0
350	8	78	460	12xM20(20 mm)	4xØ23	520	260	910	32,5	24 Vkt		
400	8	102	515	12xM24(25 mm)	4xØ29	580	290	1025	32,5	24 Vkt		
500	6	127	620	16xM24(30 mm)	4xØ29	715	360	1220	32,5	24 Vkt		
600	6	154	725	16xM27(30 mm)	4xØ32	780	390	1414	32,5	24 Vkt		

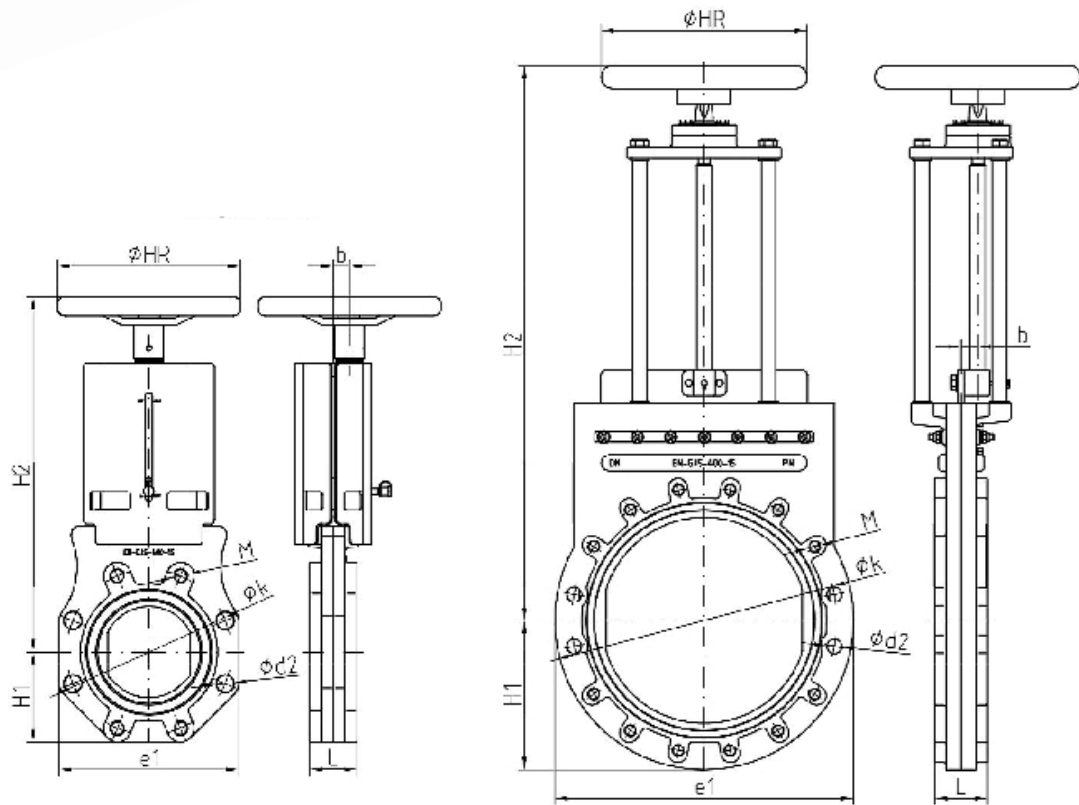

DN	PN	L	Øk	M(Tiefe)	Ød2	e1	H1	H2	b	ØHR	kg	m <sup>3</sup>
50	10	43	125	4xM16(13 mm)	-	140	70	310	14,5	200	6,0	0,015
65	10	46	145	4xM16(13 mm)	-	160	80	335	14,5	200	7,5	0,017
80	10	46	160	4xM16(12 mm)	4xØ19	180	90	360	17,0	200	9,0	0,018
100	10	52	180	4xM16(12 mm)	4xØ19	200	100	395	17,5	200	11,5	0,020
125	10	56	210	4xM16(13 mm)	4xØ19	230	115	435	17,5	250	17,0	0,036
150	10	56	240	4xM20(12 mm)	4xØ23	260	130	490	20,5	250	22,5	0,041
200	10	60	295	4xM20(15 mm)	4xØ23	320	160	595	21,5	300	33,5	0,072
250	10	68	350	8xM20(16 mm)	4xØ23	390	200	705	25,0	400	55,0	0,144
300	10	78	400	8xM20(16 mm)	4xØ23	435	225	800	26,0	400	69,0	0,181
350	8	78	460	12xM20(20 mm)	4xØ23	520	260	960	32,5	400	106,5	0,255
400	8	102	515	12xM24(25 mm)	4xØ29	580	290	1085	32,5	500	153,0	0,319
500	6	127	620	16xM24(30 mm)	4xØ29	715	360	1275	32,5	500	253,0	0,585
600	6	154	725	16xM27(30 mm)	4xØ32	780	390	1470	32,5	500	325,5	0,725

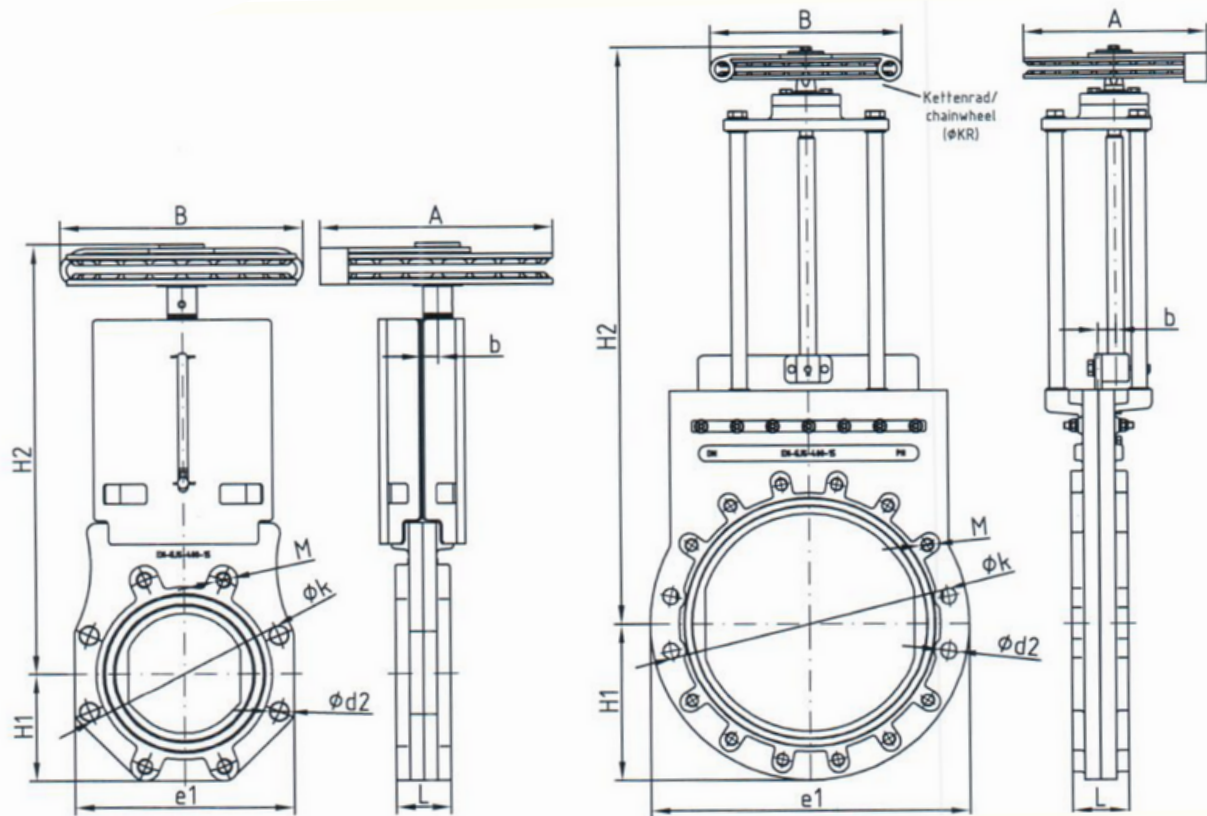

DN	PN	L	kφ	M (Tiefe/depth)	φd2	e1	H1	H2	b	φKR	A	B	kg	m³	U/Hub
50	10	43	125	4xM16 (13 mm)		140	70	320	14,5	235	240	250	11,0	0,024	12,5
65	10	46	145	4xM16 (13 mm)		160	80	350	14,5				12,5	0,026	16,25
80	10	46	160	4xM16 (12 mm)	4 x Ø19	180	90	370	17,0				13,8	0,028	20
100	10	52	180	4xM16 (12 mm)	4 x Ø19	200	100	405	17,5				16,5	0,029	25
125	10	56	210	4xM16 (13 mm)	4 x Ø19	230	115	450	17,5				21,0	0,033	31,25
150	10	56	240	4xM20 (12 mm)	4 x Ø23	260	130	515	20,5	330	335	350	26,4	0,039	30
200	10	60	295	4xM20 (15 mm)	4 x Ø23	320	160	620	21,5				37,5	0,091	40
250	10	68	350	8xM20 (16 mm)	4 x Ø23	390	200	710	25,0				55,0	0,106	50
300	10	78	400	8xM20 (16 mm)	4 x Ø23	435	225	830	26,0				71,2	0,122	60
350	8	78	460	12xM20 (20 mm)	4 x Ø23	520	260	940	32,5				110,0	0,209	70
400	8	102	515	12xM24 (25 mm)	4 x Ø29	580	290	1055	32,5	156,5	0,261	67			
500	6	127	620	16xM24 (30 mm)	4 x Ø29	715	360	1265	32,5	260,0	0,465	83			
600	6	154	725	16xM27 (30 mm)	4 x Ø30	780	390	1460	32,5	400	400	415	332,5	0,577	100