



Absperrschieber
Geier International GmbH
www.geierarmaturen.de

TYP
MS510
MS516
MS525

TECHNISCHE MERKMALE



Nennweite:	DN 40 - DN 1000
Baulänge:	EN 558-1 Serie 14
Flanschanschlussmaß:	PN 10, PN 16
Anwendungsgebiete:	Industrie
Temperaturbereich:	-25°C bis +80°C
Zul. Betriebsdruck:	DN 40 - DN 600

Teile	Hauptmaterial - Standard Ausführung:	Optionale Materialien
Gehäuse	Duktiles Eisen	Rostfreier Stahl Nickel Aluminium Bronze
Haube		
Keil		
Spindel	Edelstahl EN X20Cr13-EN-1.4021-AISI 420	SS 304, SS 316, NAB
Gewinde	Bronze	Messing, SS 304, SS 316, NAB
Keilringe	Edelstahl A2-EN 1.4301-AISI 304	Messing, Bronze, SS 316, NAB
Dichtungen	EPDM	NBR
Schrauben	8:8 (Galv.)	SS 304, SS 316
Handrad	Gusseisen	Duktiles Eisen
ANMERKUNGEN	<p>Trinkwasser Ausführung mit:</p> <ul style="list-style-type: none"> * AKZO NOBEL Resicoat min 250 µm, Farbton Blau, Schwerer Korrosionsschutz nach DIN 30677-2 * Spindel : Edelstahl EN X20Cr13-EN-1.4021-AISI 420 * Keilringe und Schrauben : Edelstahl A2-EN 1.4301-AISI 304 * Alle Werkstoffe entsprechen den Anforderungen nach KTW-Leitlinie des Bundesamtes UBA und DVGW Regelwerk W270 	
<p>- Es sind verschiedene Flansch-Bohrungen wählbar wie ISO, EN, ANSI etc.</p> <p>- Standard Betriebstemperatur ist -10°C bis + 80°C.</p> <p>- Die Schieber sind auf Festigkeit und Dichtheit entsprechend DIN EN 12266 / 1074 geprüft. Sie können in beiden Durchflussrichtungen eingesetzt werden.</p>		

ANWENDUNG

GEIER-Absperrschieber werden zu Isolationszwecken verwendet und bieten eine tropffeste Abdichtung, sobald sie verschlossen sind. Im geöffneten Zustand sorgen sie für einen ungestörten Wasserfluss. GEIER Schieber sind nicht für Regelungszwecke geeignet.

EIGENSCHAFTEN

- Das Design mit gerolltem Schaft bietet niedrige Drehmomente.
- Alternativeingepresste, geschraubte oder geschweißte Ringe.
- Getriebe und Antriebszubehör sind auf Anfrageerhältlich.
- Geeignet für über-und unterirdische Installation mit Handrad, Kettenrad, starrer und teleskopischer Einbaugarnitur und Straßenkappenzubehör.
- Auf Anfrage ist für bestimmte Größen ist eine optionale Keilführung erhältlich.
 - Auf Anfrage ist für bestimmte Größen ist eine optionale Abdrückschraube, Ablassschraube oder ein Keilanschlag erhältlich.
- Auf Anfrage ist für große Größen ist ein optionales Bypass-System erhältlich.

WIR VERLASSEN UNS AUF RINGE ZUR DICHTUNG

Metallisch dichtende Absperrschieber verfügen über zwei Gehäuseringe und zwei Keilringe, welche eine tropffeste Abdichtung ermöglichen. Wenn sich Gehäuse und Keilringe verbinden, sorgen sie für Abdichtung. Die Metall zu Metall Dichtung erfordert jedoch ein hohes Fachwissen und eine hohe Produktqualität. Die Expertise tropffeste Abdichtung bei metallisch dichtenden Absperrschiebern zu gewährleisten hängt von der Qualität von Design, Material, Verarbeitung und Installation der Ringe am Gehäuse ab. Abhängig von Größe, Druckstufe und Applikation, können wir die Ringe am Gehäuse entweder durch Einpressen, Gewindeschneiden oder Schweißen anbringen. Außerdem: Auf Anfrage sind die Materialoptionen Messing, Bronze, Nickel Aluminium Bronze, rostfreier Stahl 304, 316 für die Ringe wählbar, je nach besonderem Bedarf.

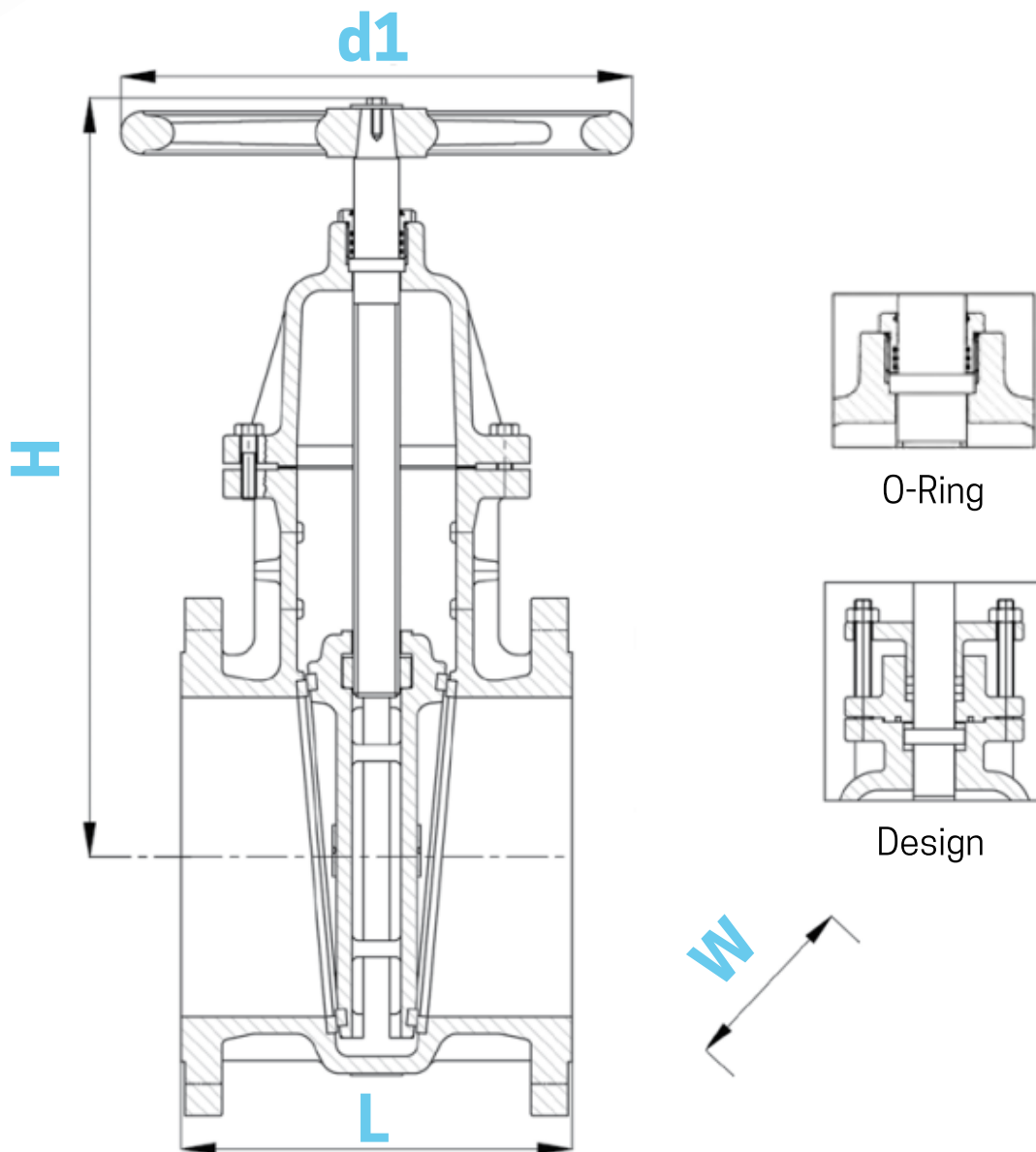

Absperrschieber haben eine drehbare, nicht steigende, gerollte, Monoblock Spindel, welche die Drehung des Handrades auf den Keil überträgt. Die Spindel dreht sich in dem Gewinde der Haube und ist über das Keilgewinde mit dem Keil verbunden. Das Haubengewinde ist auf die Haube aufgezogen und unterbindet eine axiale Bewegung der Spindel. Der Keil wird durch eine eingegossene Nut im Gehäuse geführt und sorgt für ungestörten Wasserfluss, wenn der Schieber voll geöffnet ist. Gehäuse und Keil haben einen eingepressten /eingeschraubten / angeschweißten Dichtungssitz, um bei geschlossenem Schieber tropffest abzudichten.

DN	MABE (mm)																			
	40	50	65	80	100	125	150	200	250	300	350	400	450	500	600	700	800	900	1000	1200
d1	200	200	250	250	250	315	315	315	400	400	500	500	600	800	800	800	800	800	900	1000
H	235	240	265	290	330	390	430	535	590	700	865	970	1075	1190	1365	1530	1690	1925	2007	2305
W	200	200	250	250	250	315	315	400	410	505	565	640	770	800	895	1050	1126	1500	1255	1485
L	240	250	270	280	300	325	350	400	450	500	550	600	650	700	800	900	1000	1100	1200	1400
Gewicht (Kg)	15	15	21	27	31	51	62	100	155	221	324	440	575	760	1180	1600	2337	2500	3200	5280